

# acrolea

PROJETO ACROLEA | Transparente como o Vidro

A alimentação é uma experiência completa e complexa, rica em estímulos sensoriais, que se relacionam com a satisfação e saciedade do organismo. Aliada ao palato e ao olfato está a visão, i.e. a coloração dos alimentos gera uma condição inigualável do aproveitamento que o corpo tem na ingestão dos mesmos - a visão auxilia o proveito ou rejeição dos alimentos. Neste sentido, o presente projeto pretende evidenciar este estímulo sensorial, ampliando a experiência de consumo.

O projeto Acrolea, de acordo com o tema proposto - *Azeite, transparente como o vidro* - procura trabalhar o que as transparências anunciam das matérias (vidro; azeite), explorando os seus potenciais na comunicação e no consumo/utilização, do azeite e do vidro, de forma simples e inteligente, sem ruído...Transparente.

Acrolea direciona-se para um público amplo, do entusiasta ao chefe de cozinha, que procura na garrafa qualidades e atributos de um azeite superior e, dignifiquem a existência deste líquido. O projeto apresenta algumas versões (com variações de cor e textura do Vidro), no sentido de se inserir em diversos mercados.

Por fim, a oferta de novas experiências de consumo/utilização deve fazer parte do foco do projeto, de modo a surpreender positivamente os habituais consumidores, satisfazendo, não apenas as suas necessidades, mas os seus requintes, podendo assim atrair novos públicos, e por sua vez novos mercados.



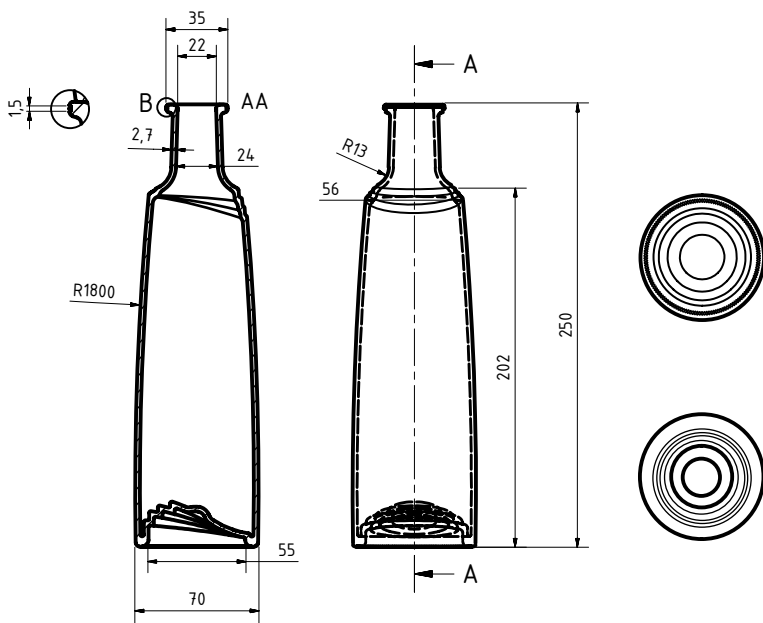

### Azeite, transparente como o Vidro

Unidade: mm  
 Capacidade: 500 ml  
 Espessura do Vidro: 2,7 mm

*Experiência sensorial aumentada;  
 Valor estético e simbólico acrescidos;  
 Dignifica o Azeite.*

Tão importante quanto a transparência  
 é a experiência...