

Verallia Design Awards 2018

Dossier Sintético



Tema:

“Azeite, transparente como o vidro”

Conceito:

Oilive apresenta-se como uma garrafa inspirada na forma da azeitona, procurando a sua transparência usando não só o vidro, mas também a ausência dele, remetendo assim não só para a azeitona, mas também para o seu interior. Foi tido em consideração também a cor do próprio azeite, dando este “vida” à garrafa, possibilitando que pela transparência do vidro, esta garrafa transmita a essência do seu conteúdo.

Especificidade do projeto:

A forma desta garrafa facilita o seu manuseamento, sendo fácil agarrar pelo orifício central, e a sua tampa inovadora permite ao utilizador removê-la facilmente para aromatizar o azeite, e para servir basta simplesmente rodá-la, possibilitando assim de uma forma simples esta mesma acção.



Público-alvo:

O público-alvo deste produto, estende-se a todas as pessoas que adoram comida. Esta garrafa destina-se a todos os que querem impressionar os seus familiares e amigos e desfrutar de uma boa refeição, e a todos os estabelecimentos que pretendem presentear os seus clientes com o melhor e destacarem-se pela positiva. Olive transmite uma elegância e facilidade de manuseamento que a adequam a vários tipos de público-alvo, principalmente para os amantes da cozinha, e do azeite.

Desenho-técnico:

(medidas em mm)

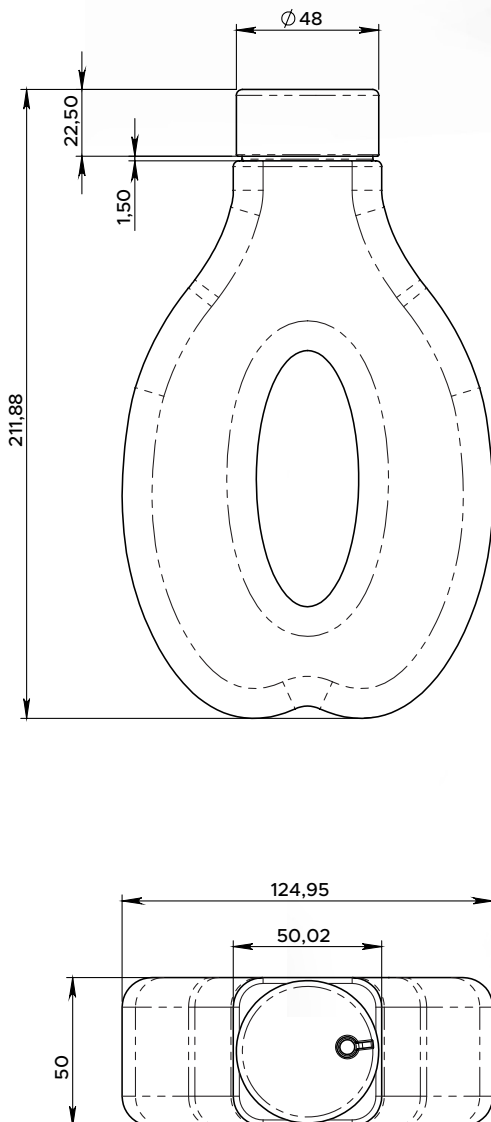

Capacidade:

750 ml

Materiais

vidro, alumínio