



*D'ouro* é muito mais do que uma garrafa de vinho, é uma inspiração para qualquer apreciador de vinho, foi inspirada nas vinhas das encostas do Douro, esta garrafa foi desenhada para conter um vinho de requinte proveniente de um dos mais conhecidos locais, de produção de vinho, em Portugal.

Esta garrafa apresenta nos seus ombros desníveis assemelhando-se aos socalcos existentes no Douro Vinhateiro, o seu corpo vai buscar as formas dos antigos cestos de vime com que se transportavam as uvas, na vindima.

Por ter esta forma afunilada facilita a pega e faz com se torne mais agradável ao consumidor o que faz com que a garrafa não escorregue facilmente da mão.

Por apresentar esta forma peculiar conseguimos conferir ao utilizador uma melhor experiência de consumo.

Esta garrafa é direcionada para pequenos e grandes produtores de vinho que pretendam envolver o seu néctar com uma garrafa elegante, pois a garrafa *D'ouro* liga, através da sua forma, o produtor vinícola ao consumidor, com idades compreendidas entre os 18 aos 81 anos, mostrando os seus valores a partir do tato, do seu design, pensado no ombro e corpo, fazem com que o toque na garrafa, seja o primeiro contacto entre a bebida e o consumidor fazendo referências ao seu produtor pela garrafa e não apenas pelo rotulo, com é feito até então.

Faz com que o consumidor veja a sua atenção despertada para esta garrafa no meio de tantas outras numa prateleira de supermercado.

A garrafa *D'ouro*, é capaz de proporcionar momentos únicos e inesquecíveis.

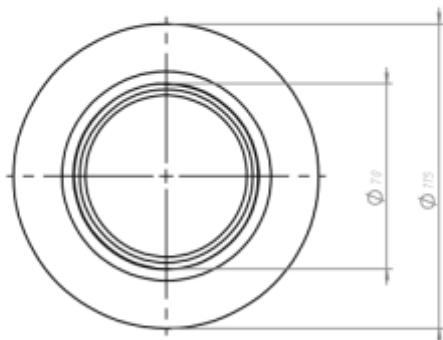
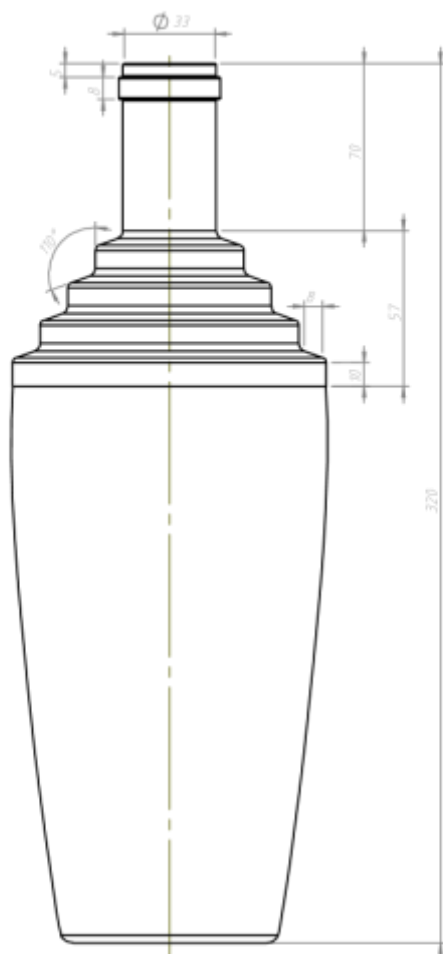

Unidade de Medida: mm (milímetros)