

30



A garrafa *30* é uma garrafa de vinho que assiste muito á simplicidade e onde o pormenor representa a diferença.

Dado o Design desta garrafa, *30* indica-nos o último copo que a garrafa nos servirá.

Olhando para ela, deparamo-nos com uma parte transparente que representa 30 cl, o equivalente a um copo de vinho médio.

Estamos nós a desfrutar do belo vinho que a garrafa nos oferece na melhor das companhias ou mesmo até na nossa própria companhia, e assim que começamos a avistar a sua transparência na parte inferior temos a consciência de que aquele será o nosso último copo de vinho, que o momento degustativo acabará em breve.

A interatividade desta garrafa consegue diferenciar-se das demais dado o seu conceito e responde á convocação da garrafa ser “como um cartão-de-visita de um vinho”.

O público convidativo a recair nesta experiência seriam todos os apreciadores de vinhos com idades superiores a 18 anos.

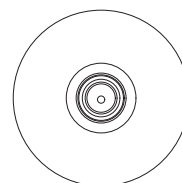
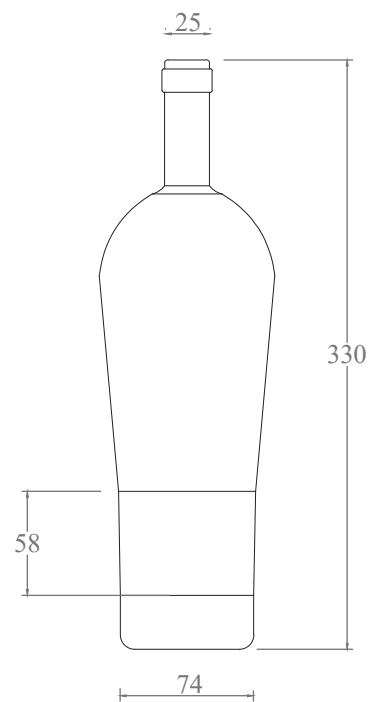
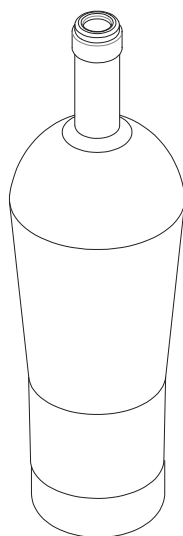

Medidas Expressas em: milímetros